

MANIPULADOR TELESCÓPICO



HTL 5210



RENDIMIENTO Y PRODUCTIVIDAD

- > Mejor capacidad de carga
- > Bloqueo del eje trasero y corrector de inclinación en estándar
- > Tecnología Flow sharing - Caudal compartido en estándar permitiendo el control de 4 movimientos simultáneos y proporcionales

PODEROSO Y ROBUSTO

- > Chasis monobloque de alta resistencia
- > Capacidades todo terreno
- > Transmisión hidrostática y pedal de avance

CONFORT Y ERGONOMIA

- > Posición de conducción pensada para reducir la fatiga
- > Indicador de carga fácil de leer con interruptor de bloqueo de movimientos peligrosos en caso de sobrecarga
- > Cabina de gran seguridad
- > Joystick Smart Control 4 en 1



ALTURA MÁXIMA DE ELEVACIÓN:
10 M



CAPACIDAD MÁXIMA DE CARGA:
5200 KG

HTL 5210

MANIPULADOR TELESCÓPICO

RENDIMIENTO

Capacidad máxima de carga	5200 kg
Carga máx. a máx. altura	5200 kg
Capacidad de carga a máximo alcance	3500 kg
Altura máxima con horquillas	10 m
Alcance máximo	5.8 m
A Largo replegada	6.28 m
B Ancho máximo	2.43 m
C Altura	2.6 m
D Distancia entre ejes	2.89 m
E Distancia al suelo	50 cm
F Ancho modo carretera	2 m
G Ancho de cabina	0.96 m
H Ancho total - con estabilizadores	3.34 m
I Altura del punto de articulación	1.75 m
J Ángulo de aproximación	29°
K Rotación superior de las horquillas	18°
L Rotación inferior de las horquillas	122°
Radio de giro exterior	4.5 m
Peso con horquillas	10810 kg
Tipo de neumáticos	400 / 80 - 24

MOTOR

Modelo del motor	PERKINS TIER III / Stage 3A	KOHLER - Tier IV Final - Stage 3B
Cilindrada	4400 cm ³	3400 cm ³
Potencia del motor	70 kW / 94 hp @ 2300 rpm	55.4 kW - 74hp @ 2200 rpm
Par motor	392 Nm @ 1400 rpm	450 Nm @ 1400 rpm
Transmisión	Hidrostática	
Depósito combustible	130 l	130 l
Aceite del motor	7 l	9.5 l

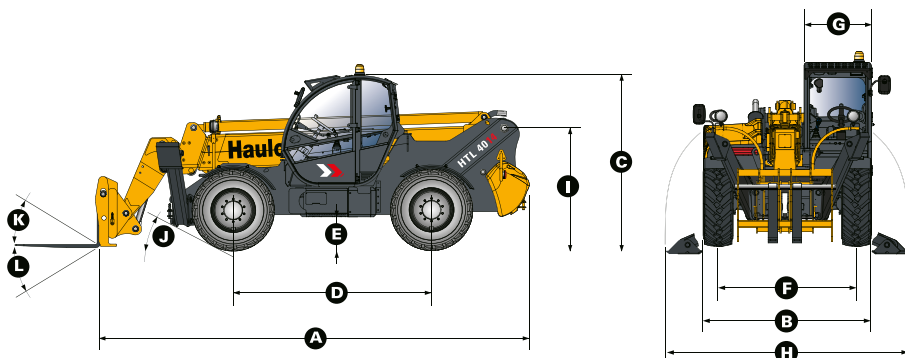

EQUIPAMIENTO ESTÁNDAR

- > Transmisión hidrostática
- > Bloqueo del eje hidráulico trasero
- > Cabina ROPS / FOPS con sistema de calefacción y ventilación
- > Corrector de inclinación: ± 10°
- > Interruptor para movimientos peligrosos en caso de sobrecarga
- > Sistema auxiliar hidráulico
- > Control simultáneo y proporcional del boom / brazo telescópico / movimientos de excavación y accesorios
- > Válvulas de seguridad en gatos hidráulicos
- > 4 ruedas motrices y directrices
- > Tablero e-tronic iluminado

OPCIONES Y ACCESORIOS

- > Distribuidor hidráulico de control eléctrico
- > Diferentes tipos de ruedas
- > Luz de trabajo
- > Cámara de marcha atrás
- > Protección metálica del parabrisas (FOPS)
- > Climatización
- > Aceite países fríos, calientes o biodegradable
- > Cazos
- > Pinzas
- > Plumines
- > Ganchos

